

# Mischerabdichtung CON - SEAL TOTRAUMARM

## Patentiertes Dichtsystem

Um den ständig anwachsenden technischen Anforderungen und der multifunktionalen Auslastung der Mischer und Trockner gerecht zu werden, hat die **ATD** – GmbH eine neue Art der Wellenabdichtung konstruiert.

Das **ATD** – **CON** – **Dichtsystem** speziell für die Pharma- und Farbindustrie.

Die Vorteile:

- TOTRAUMARM
- WARTUNGSFREI
- TROCKENLAUF
- EINBAUFERTIG
- HOHE CHEMISCHE BESTÄNDIGKEIT
- KEINE SPERRFLÜSSIGKEIT
- CIP – Fähig
- Sehr gutes **Vakuumverhalten**

Durch die besonderen Konstruktionsmerkmale können auch Wellenauslenkungen aufgenommen werden.

Für die Pharma- und Nahrungsmittelindustrie werden FDA- konforme Dichtwerkstoffe verwendet. Die Werkstoffe der Stahlteile nach Kundenwunsch ausgeführt.

Besonders geeignet ist dieses **ATD** – **CON** – Dichtsystem in Produktionssystemen, in denen

Trockenlauf gewährleistet.

Umfangsgeschwindigkeiten von ca. 5 m/s sind zurzeit im **TROCKENLAUF** realisierbar.

Durch die glatten Abschlüsse im Produktraum sind Reinigungsarbeiten bequem durchführbar.

Produktmaterial kann sich kaum festsetzen durch optimale Reduzierung des Totraumes.

Das **ATD** – **CON** – Dichtsystem

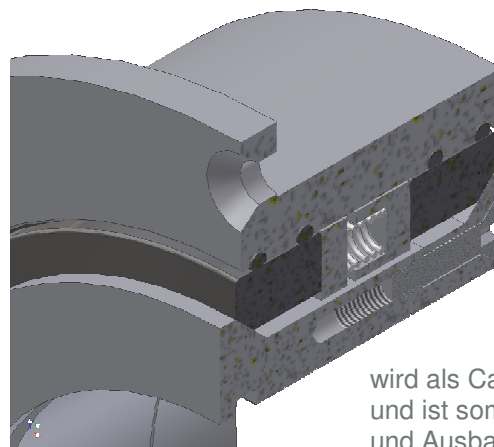
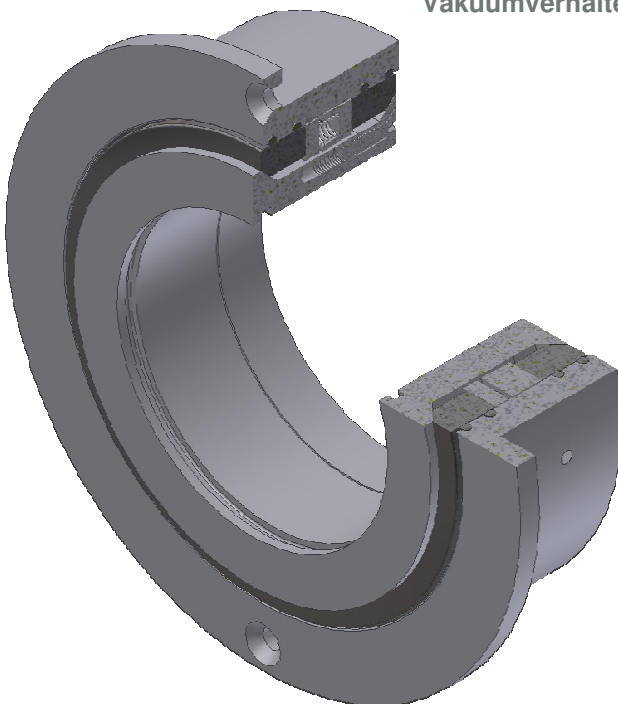

vorwiegend Vakuum herrscht. Durch die konstruktive Form der Dichtringe ist eine optimale Dichtheit im Vakuumbetrieb und

wird als Cartridge geliefert und ist somit einfach im ein- und Ausbau.

Durch einfache Cartridge – Bauweise erreichen wir ein sehr gutes Preis – Leistungsverhältnis.